

NEUHEITEN 2012

PÖTTINGER

LION Baureihe 102





LION 302

LION 302.12 / 302 / 402

Die neuen Kreiseleggen

Vorteile

Robuster Anbaubock

- LION 302: Doppelschnittige Anbaulaschen Kat. 2 oder Kat. 3 Weite 2 mit integrierter Pendelung
- LION 402: Doppelschnittige Anbaulaschen Kat. II / III mit integrierter Pendelung und seitliche Abstützung
- Über Bolzen 3-fach längenversetellbar
- 3 Oberlenkeraufnahmen
- Anbauvorkehrung für Hydrolift

Hohe Getriebewanne

- Höhere Stabilität – keine seitliche Abstützung bei 302
- 50 mm Kreiselwellendurchmesser
- Kassettendichtungen anstelle Wellendichtungen

Wechselradgetriebe

- Kühlrippen für bessere Wärmeableitung
- Weit nach hinten versetzter Getriebeeingang – geringere Abwinkelung
- Für Traktoren bis 132/180 kW/PS
- Optional Zapfwellendurchtrieb

Komplett neu im Programm ist bei Pöttinger die Kreiselegge LION 302.12 mit 12 Rotoren bei 3 m Arbeitsbreite. 20 Prozent mehr Zinken bei gleicher Arbeitsbreite wie bei der 10-Kreisel-Maschine bedeuten ein noch perfekteres Arbeitsergebnis und beste Krümelung. Die 12-Kreisel Maschine mit integriertem Zinkenträger und robuster Kegelrollenlagerung sowie 100-prozentiger Abdichtung durch eine Kassettendichtung. Speziell auf den Kartoffel- und Gemüsebau abgestimmt, bietet diese neue Maschine beste Ergebnisse auch bei schwierigen, tonigen Böden.

Stabilität und Langlebigkeit garantiert

Der Anbaubock ist breit abgestützt und sorgt für optimale Kraftübertragung. Doppelschnittige Anbaulaschen mit integrierter Pendelung und dreifacher Verstellmöglichkeit passen auch für künftige Traktorklassen. Sie ermöglichen einen optimalen Ausgleich von Bodenebenheiten zwischen Traktor und Kreiselegge.

Zusätzlich sorgt bei der Baureihe 102 die robuste Kegelrollenlagerung für hohe Stabilität, Langlebigkeit und Laufruhe. Die starke, hohe Getriebewanne mit integriertem Zwischensteg verleiht dem Getriebebalken extreme Stabilität.

Die Kassettendichtungen schützen zuverlässig gegen Staub, Feuchtigkeit und Schmutz. Das erhöht ebenfalls die Lebensdauer der Maschine.

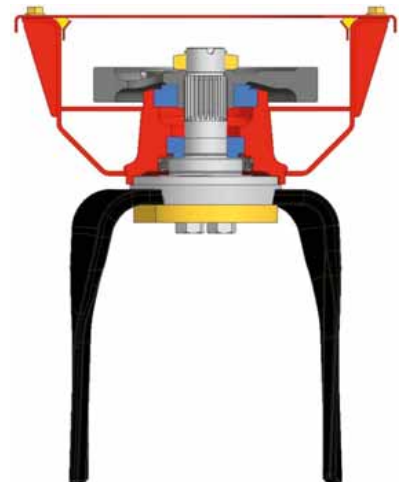



LION 302.12

NEUHEIT!

Breitgefächertes Walzen-Programm

- Stabwalze: für trockene, nicht klebrige Böden, Durchmesser 420 mm und 540 mm
- Zahnpackerwalze: für alle Bodenarten, Durchmesser 420 mm, 500 mm und 550 mm
- Krumpackerwalze: schwere, tonhaltige Böden, Durchmesser 525 mm
- Schneidpackerwalze: ideale Walze bei viel Ernterückständen und Steinen, Durchmesser 550 mm

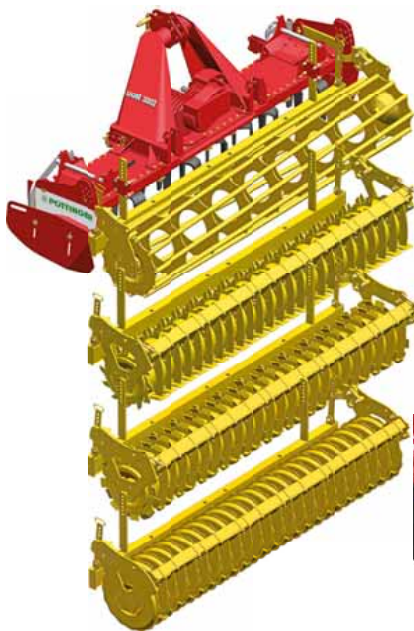

Die Seitenschilder sorgen für einen gleichmäßigen, sauberen Anschluss (optional gefedert und mit Parallelführung). Zum Transport sind sie einfach hochschwenkbar, um 3,0 m Transportbreite einzuhalten. Die Entriegelung erfolgt durch Entfernen eines Steckbolzens, ohne die Feder zu entspannen. Die Seitenschilder sind über Langlöcher auch einfach höhenverstellbar.

Hydrolift die hydraulische Anbauvorrichtung für Sämaschinen mit höhen- und längsverstellbaren Fanghaken. Hubbegrenzung auf Wunsch. Zwei Hydraulikzylinder garantieren maximale Hubkraft bis 2,4 t für schwere Anbau-Sämaschinen.

Spurlockerer auf Wunsch.



	Arbeitsbreite	Transportbreite	Kreisel	Zinkenlänge	Gewicht	Für Traktoren bis
LION 302.12	3,0 m	3,0 m	12	30 cm	1090 kg	132 kW / 180 PS
LION 302	3,0 m	3,0 m	10	32 cm	1020 kg	132 kW / 180 PS
LION 402	4,0 m	4,0 m	14	32 cm	1280 kg	132 kW / 180 PS

Daten unverbindlich

KREISELEGGEN



SYNKRIO 6030 T

LION 302.12



Die neue 12 Kreisel-Maschine

Vorteile

Zinkenbefestigung

- 15 x 300 mm Zinken mit Befestigungsplatte oder Zinken-Schnellwechsel

Wechselradgetriebe

- Serien- Zahnradpaarung bei LION 302.12 und 1000 U/min – 26 / 39 = 283 Rotor-drehzahl

Prallschiene serienmäßig

- Nachläufergeführte Heck-Prallschiene keine ständige Nachjustierung notwendig
- Prallschiene mit Linearführung – über die gesamte Arbeitstiefe immer gleicher Abstand zum Zinken, damit gleichmäßige Krümelung
- Über Lochbildleiste einfach höhenverstellbar – seitlich angeordnet – leicht zugänglich
- Optional Front-Prallschiene – baugleich mit Heckschiene

Die neue LION 302.12 verfügt ebenfalls über den bewährten, integrierten Zinkenträger, sodass kein Wickeln von Kartoffelkraut oder anderen, langen Ernterückständen auftritt. Die geteilten Zinken sind einfach in der Handhabung. Mit 15 mm Zinkenstärke ist ein langlebiger Einsatz sicher.

Zusätzlicher Vorteil: Die feine Struktur wird erreicht, obwohl die Kreiseldrehzahl um 15 Prozent niedriger ist als bei anderen Maschinen – weniger Leistungsbedarf also inklusive. Außerdem kann die Kreiseldrehzahl durch das Wechselradgetriebe den Bodengegebenheiten und der Traktor-Zapfwelldrehzahl angepasst werden. Die neue LION 302.12 ist für Traktoren bis 180 PS geeignet.

Quick Fix – Zinken-Schnellwechsel, eine rasche und sichere Lösung von Pöttinger auf Wunsch.



Alois Pöttinger
Maschinenfabrik GmbH
 A-4710 Grieskirchen
 Industriegelände 1
 Telefon +43 (0) 7248/600-0
 Telefax +43 (0) 7248/600-2513

Gebr. Pöttinger GmbH
D-86899 Landsberg a. Lech
 Spöttinger Straße 24
 Telefon +49 (0) 8191/9299-111
 Telefax +49 (0) 8191/9299-188

Stützpunkt Nord
D-49509 Recke
 Steinbecker Straße 15
 Telefon +49 (0) 5453/9114-0
 Telefax +49 (0) 5453/9114-14

Pöttinger AG
CH-5413 Birmenstorf Kt. Aargau
 Mellingerstrasse 11
 Telefon +41 (0) 56 201 41 60
 Telefax +41 (0) 56 201 41 61
 e-mail: info@poettinger.ch
 www.poettinger.ch

Bodenbearbeitung Schweiz
Althaus AG Ersigen
 Burgdorfstrasse 12
 CH-3423 Ersigen
 Telefon +41 (0) 34 448 80 00
 Telefax +41 (0) 34 448 80 01
 e-mail: info@althaus.ch
 www.althaus.ch